

4. Vereinsmeisterschaft Boule 2022

Name _____

Legen 1 (max. 18 Punkte)



Legen 2 (max. 18 Punkte)

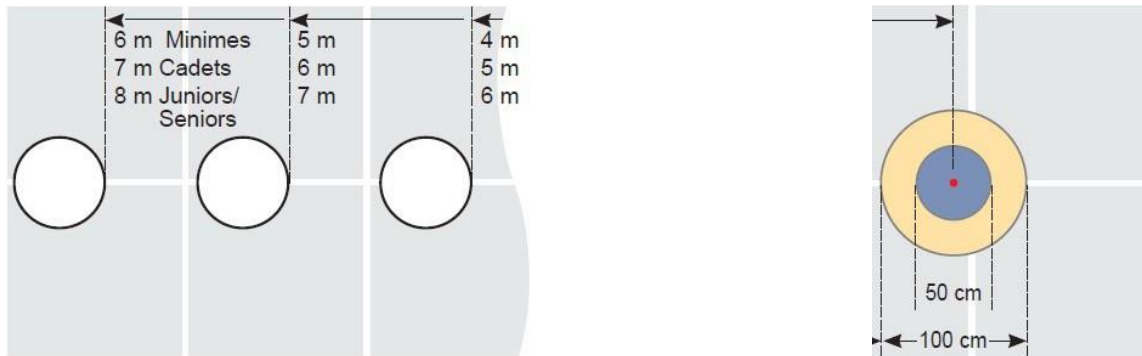

Der Spieler muss aus jedem Kreis 2 Kugeln zu legen.
Inneren Kreis mit 3 Punkten und im äußeren Kreis mit 2 Punkten bewertet wird.

Legen 3 (max. 18 Punkte)

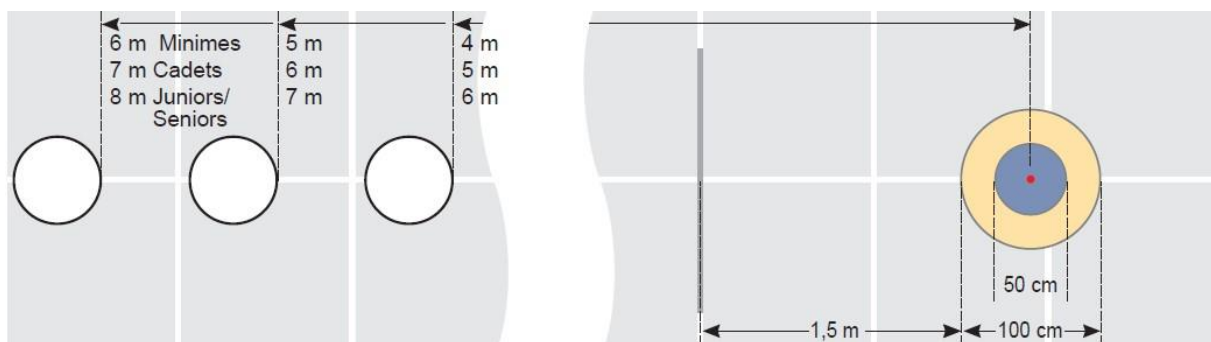

Der Spieler muss aus jedem Kreis 2 Kugeln zu legen.
Inneren Kreis mit 3 Punkten und im äußeren Kreis mit 2 Punkten bewertet wird.
Die Kugel muss dabei hinter der Linie aufkommen, die sich 1,5 m vor dem Kreis befindet.

1. Übung						
2. Übung						
3. Übung						
Total Legen/ Übertrag						

1. Schießprüfung max. 18 Punkte (auch wenn der Spieler noch Kugeln auf der Hand hat)

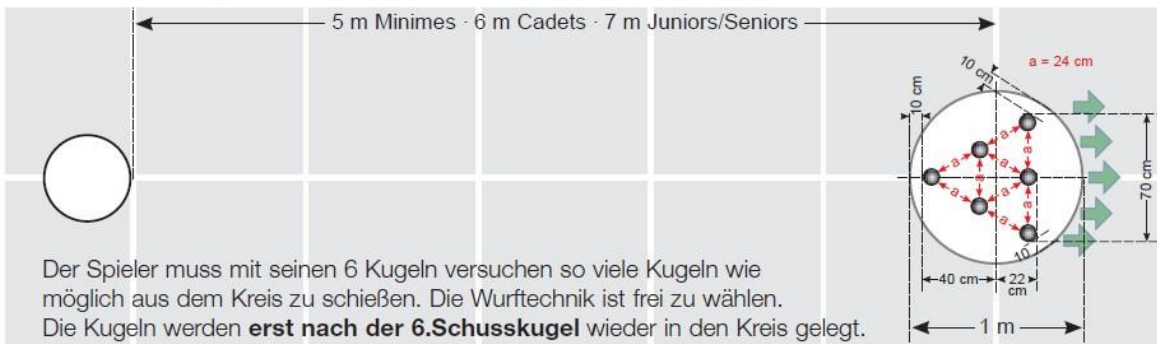

Der Spieler muss mit seinen 6 Kugeln versuchen so viele Kugeln wie möglich aus dem Kreis zu schießen. Die Wurftechnik ist frei zu wählen. Die Kugeln werden **erst nach der 6. Schusskugel** wieder in den Kreis gelegt. Für jede Kugel, die sich außerhalb des 1-Meterkreises befindet, erhält er 2 Punkte. Gelingt es ihm alle Kugeln aus dem Kreis zu spielen, erhält er die Maximal-Punktezahl 18.

2. Schießprüfung max. 18 Punkte + 6 Bonuspunkte



Der Spieler hat 6 Schusskugeln. Der Spieler muss versuchen die Kugeln aus dem Kreis zu schießen. **Nach jedem Schuss** wird die getroffene Kugel **auf ihre Ausgangsposition** zurückgelegt. Verlässt die geschossene Kugel den gelben Kreis, erhält er 3 Punkte. Gewertet wird nur **eine** geschossene Kugel. Wird eine Kugel berührt, ohne dass sie den Kreis verlässt, gibt es 1 Punkt. Bleibt die eigene Schusskugel im Kreis liegen, gibt es **1 Bonuspunkt**.

3. Schießprüfung max. 18 Punkte + 6 Bonuspunkte

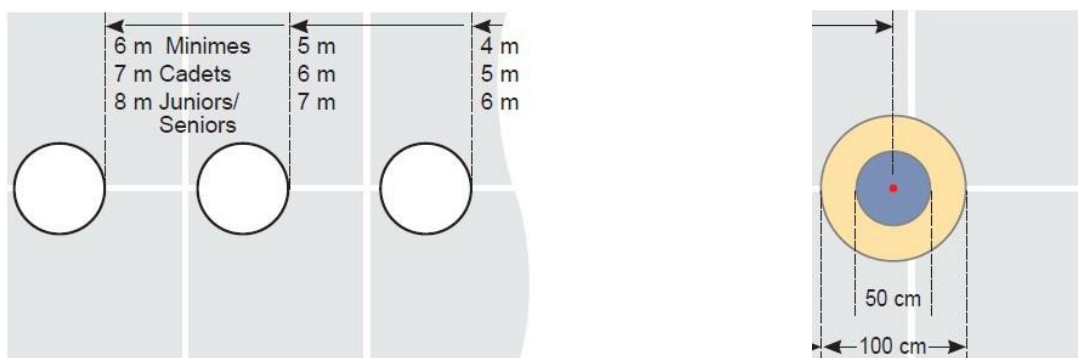

Der Spieler muss aus jedem Kreis 2 Kugeln schießen. Verlässt die geschossene Kugel beide Kreise, gibt es 3 Punkte. Bleibt sie im äußeren Kreis liegen, gibt es 2 Punkte. Wird sie nur berührt und Kreis liegen, gibt es 1 Punkt. Bleibt die Schusskugel in einem der Kreise liegen, gibt es **1 Bonuspunkt**.

	Übertrag					Legen
1. Übung						
2. Übung						
3. Übung						
	Total					